

## 3 m / 10 ft Market Umbrella with LED Lights

ITM. / ART. 1713434, 1713505, 1713474, 1768222, 1713489, 1934136, 1807133

**IMPORTANT, RETAIN FOR FUTURE REFERENCE: READ CAREFULLY.**  
**THIS ITEM IS INTENDED FOR OUTDOOR COMMERCIAL AND DOMESTIC USE ONLY.**

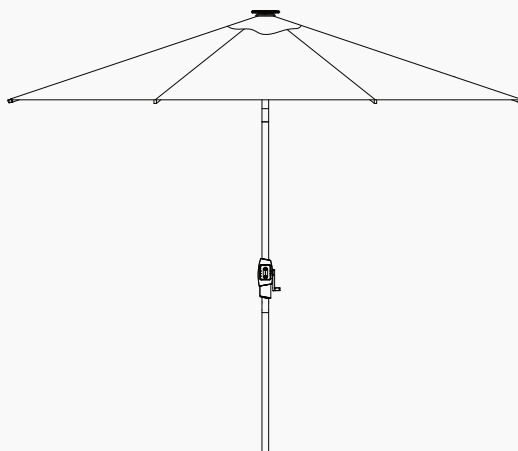

### Questions, problems, missing parts?

Before returning to your retailer, call our customer service department at 1-888-690-9800 (8:00 a.m. – 5:00 p.m. PT / 11:00 a.m. – 8:00 p.m. ET, Monday – Friday. English and Spanish) or email us at [service@sunvilla.com](mailto:service@sunvilla.com)

### Preparation

Before beginning to assemble this product, make sure all parts are present. Compare parts with package contents list and hardware contents list. If any parts are missing or damaged, do not attempt to assemble this product. Stop and call our customer service center.

Please read and understand this entire manual before attempting to assemble or install the product. It should not be used as a toy or tool.

Children should not engage in the operation, assembly, removal, or disassembly of the product.

Estimated Assembly Time: 10 minutes. Tools Required for Assembly: None.





### **⚠ Safety Information**

The purpose of the umbrella is to provide shade from the sun. Never leave unattended, fully opened, or use in windy conditions, gusts or storms. It is best to remove the umbrella from the base and store when not in use and also in the off season. The manufacturer or retailer is not liable for any loss, damage to the product, or other items due to the failure of not removing the umbrella from an umbrella base during windy-stormy conditions.

# *Umbrella Parts List*

---

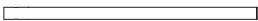
**⚠ WARNING:** To avoid damage to your new umbrella, please use either the carton or another soft surface such as carpet as a working surface to prevent product damage during assembly.

PART NO.		DESCRIPTION	QTY
A		Solar Panel	1
B		Upper Frame with Canopy	1
C		Bottom Pole	1
D		Battery Pack	1
E		AC Adapter	1

**Note:**

The Battery Pack (Part D) includes two lithium ion batteries. Do not attempt to open the battery pack or replace the batteries. For issues with the battery pack or LED lights, please contact Customer Service.

**AC Adapter:**

Input: 100-240V AC, Output: 5V DC. AC adapter can be used for both indoor and outdoor. Please note that plug needs to be covered to prevent water entering when charging.

**IMPORTANT, RETAIN FOR FUTURE REFERENCE: READ CAREFULLY**

# *Umbrella Assembly*

---

## *Step 1*

Remove the small cap from the top of the umbrella by rotating it counter clockwise. This cap can be kept to reuse in the future.

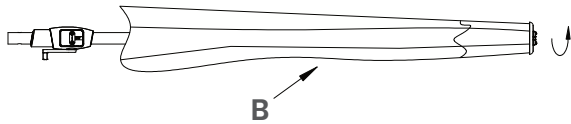

## *Step 2*

Insert the Solar Panel (A) into the top of the umbrella, and rotate 90 degrees to lock it into place.

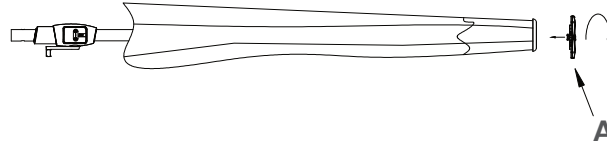

## *Step 3*

Screw Bottom Pole (C) into the Upper Frame clockwise until tightened.

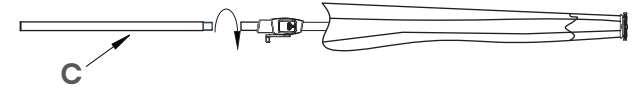

## *Umbrella Assembly (cont.)*

---

### *Step 4*

Secure the umbrella into an appropriate umbrella base (not included). Before opening, gently pull apart and separate the umbrella ribs. Turn the crank handle clockwise and continue turning until the umbrella is fully opened. Place the Battery Pack (D) into the crank housing.

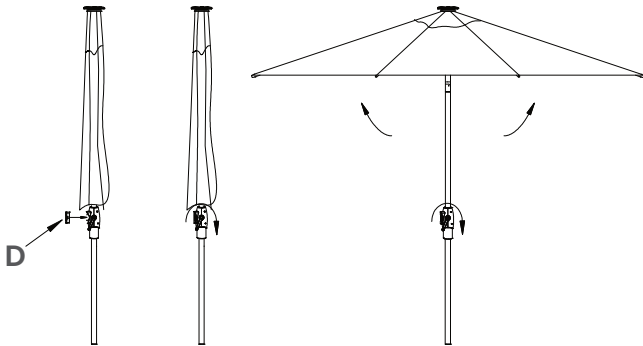

### *Step 5*

Once fully opened, continue turning the crank to tilt the umbrella.

**Note:** The umbrella will stop tilting at the maximum tilt of 30 degrees. Do not force the crank to continue past this stopping point.

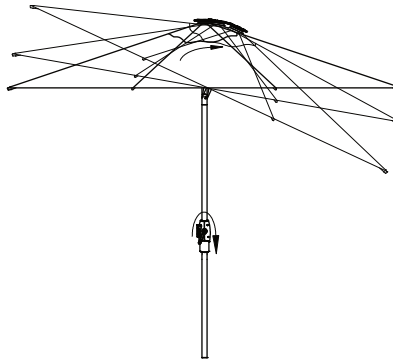

### *Step 6*

Pull down the collar to rotate the umbrella 360 degrees. Stop at the desired position and release the collar.



## Umbrella Assembly (cont.)

---

### Step 7

Press the Light Control Button located on the battery pack to turn on the solar lights. Continue to press this button to adjust the light brightness. Press and hold the button for 2 seconds to turn off the solar lights.

Press the Power Display Button to display the current battery charge.

**Note:** The umbrella must be fully charged before first use. It can be charged with 8 hours of sunlight or 5 hours with the included AC adapter. For normal operation, turn off the LED's when not in use and charge the batteries in the daytime using the solar panel.

The battery can be discharged if it is left uncharged for a long period of time. Failure to charge the battery will result in dim lighting.

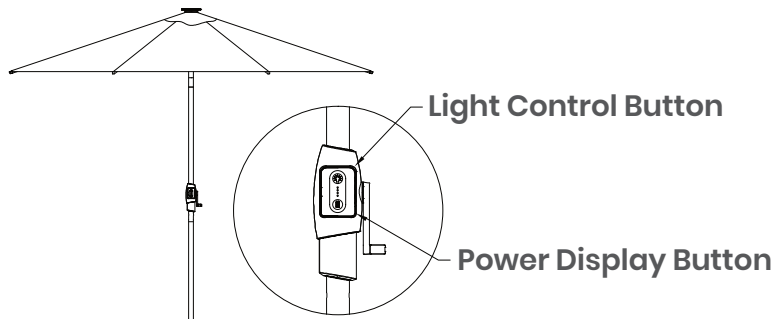

### Step 8

Remove the Battery Pack from the umbrella crank, connect the AC adapter to the Battery pack to start charging.

**Note:** The included AC adapter can be used to charge the lithium ion batteries indoor or outdoor.

**⚠ WARNING:** Prevent water contact with power adaptor. This may cause an electric shock.

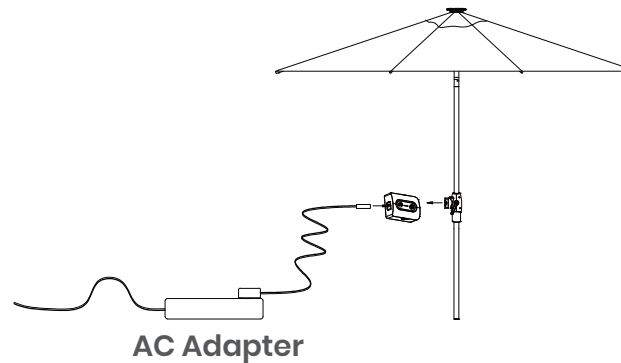

### Step 9

Use the attached ties to secure your umbrella when not in use. Screw on the small cap from Step 1 after removing the Solar Panel to store the umbrella.

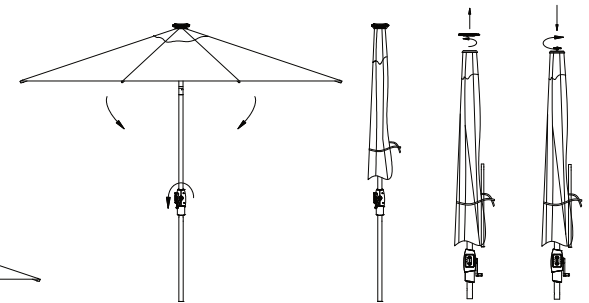

# Safety Information

---

**Installer:** Leave this manual with the product.

**Consumer:** Retain this manual for future reference.

## **⚠ WARNING!**

Read and understand all instructions. Failure to follow all instructions may result in fire and/or serious personal injury.

## **⚠ WARNING!**

Risk of fire and burns. Do not disassemble or incinerate. Keep battery out of reach of children and in original package until ready to use. Dispose of used batteries promptly according to local recycling or waste regulations.

- **Recharge only with the chargers specified by the manufacturer.** A charger that is suitable for one type of battery pack may create a risk of fire when used.
- **Do not place the battery pack near fire or heat.** This will reduce the risk of explosion or possible injury.
- **Do not dispose of the batteries in a fire.** The cells may explode. Check with local codes for possible special disposal instructions.
- **Do not open or mutilate the battery.** Released electrolyte is corrosive and may cause damage to the eyes or skin. It may be toxic if swallowed.
- **Do not crush, drop, or damage the battery pack.** Do not use a battery pack or charger that has been dropped or received a sharp blow. A damaged battery is subject to explosion. Properly dispose of a dropped or damaged battery immediately.

- **In the event of a cell leaking, do not allow the liquid to come in contact with the skin or eyes.** If contact has been made, wash the affected area with copious amounts of water and seek medical advice.
- **Do not charge the battery in a damp or wet location.** Following this rule will reduce the risk of electric shock.
- **For best results, your battery should be charged in a location where the temperature is greater than 0° C (32° F) and less than +50° C (122° F).**
- **Wipe the cell or battery terminals with a clean dry cloth if they become dirty.**
- **Do not leave a battery on prolonged charge when not in use.**
- **Remove the battery pack from the pole when not in use for a long time.** Appropriately store in the dry environment of 0° C (32° F) to +40° C (104° F).

## *Safety Information (cont.)*

---

• This device complies with part 15 of the FCC Rules. Operation is subject to the following two conditions: (1) this device may not cause harmful interference, and (2) this device must accept any interference received, including interference that may cause undesired operation.

**Note:** This equipment has been tested and found to comply with the limits for a Class B digital device, pursuant to Part 15 of the FCC Rules. These limits are designed to provide reasonable protection against harmful interference to radio communications. However, there is no guarantee that interference will not occur in a particular installation. If this equipment does cause harmful interference to radio or television reception, which can be determined by turning the equipment off and on, the user is encouraged to try to correct the interference by one or more of the following measures:

- Reorient or relocate the receiving antenna.
- Increase the separation between equipment and receiver.
- Connect the equipment into an outlet on a circuit different from that to which the receiver is connected.
- Consult the dealer or an experienced radio/TV technician for help.

### **WARNING!**

Changes or modifications to this unit not expressly approved by the party responsible for compliance could void the user's authority to operate the equipment.

## *Care and Maintenance*

---

### **Umbrella**

Allow a wet canopy to dry in the open position in the sunlight.  
Store in a dry place during the off season.  
Keep the umbrella away from fire or heat sources.

### **Fabric**

Normal Stains: Remove any loose dirt. Prepare a mixture of cold to lukewarm water and mild soap.  
Rub in mixture with a soft brush and allow the mixture to thoroughly soak into the fabric.  
Rinse well with water and air dry. Do not machine dry.  
For tougher stains, please visit OUTDURA® website: [outdura.sattler.com](http://outdura.sattler.com)

# Warranty

## Outdoor Furniture

### 2-YEAR LIMITED WARRANTY

For a period of two (2) years after date of purchase, the Manufacturer will either repair or replace defective components in accordance with this Limited Warranty. This warranty is between the Manufacturer and the original purchaser and is valid only when accompanied by the original purchaser's sales receipt showing original date of purchase and location of purchase. Replacements under this warranty revert back to the date of original purchase for future warranty.

The manufacturer or its authorized dealer can accept or reject warranty claims based on its findings. This warranty applies in normal residential use only and is not intended for commercial use. The Manufacturer can make substitutions as required of materials, components, and subcomponents of comparable value and utility. This warranty is limited to product repair or replacement (to be determined solely by the manufacturer). Warranty return is limited to only the single affected component.

This limited warranty covers only manufacturing defects and does not cover normal wear and tear, damage due to acts of nature (such as, but not limited to freezing or high winds), abuse or misuse, including chemical damage from suntan oil or other chemicals, exposure to extreme heat or cold, abrasion or excessive weight. This product is intended to be used in standard installations only. This warranty is void if the product is not used for its intended purpose. The Manufacturer disclaims liability for any aspect of installation and any inconvenience caused by a defective part of a component.

Certain items are not covered by this warranty. These include, but are not limited to the following:

1. Components subjected to abuse, including abuse intended to simulate failure.
2. Damages caused by retailer, shipper or installation crew (such as scratches, dents, tears, chips, etc.).
3. Any part which merely exhibits normal wear yet functions essentially as new, including chips, scratches or stretching of materials and stitching.
4. Tears, punctures, scratches or any damage caused by improper installation or use.
5. Damage to frames/welds resulting from improper assembly or

exposure to water and/or sub-freezing temperatures is not covered. General frame rusting is not covered.

6. Fading and/or discoloration of fabrics/cushions/straps/wicker resulting from exposure to the elements, chemicals, oils, fluids or any other cause are not covered.

7. Umbrella bases are not covered under any circumstances.

8. Items sold "as is" or floor models.

To make a claim, call the toll-free number below. Please have available a copy of the original sales receipt along with a brief description of the problem. Please also provide your email address and daytime telephone or cell phone number. All items may be charged actual freight costs plus \$15 for handling. Repairs or replacement will be made at the Manufacturer's option. Sales and use taxes, plus shipping and handling charges are the responsibility of the consumer.

Customer Service: 1-888-690-9800 (8:00 am - 5:00 pm PT, Monday - Friday. English and Spanish).

**THIS IS THE ENTIRE EXCLUSIVE EXPRESS LIMITED LIABILITY. THE MANUFACTURER NEITHER MAKES NOR IS RESPONSIBLE FOR ANY OTHER WARRANTIES, EITHER EXPRESS OR IMPLIED, INCLUDING THOSE OF RETAILING DEALERS. THIS EXCLUSIVE REMEDY IS LIMITED TO RECEIPT OF A CREDIT IN CONNECTION WITH THE REPAIR OR REPLACEMENT OF ANY PRODUCT OR COMPONENT DEEMED TO BE DEFECTIVE UNDER THE TERMS AND CONDITIONS AS STATED IN THIS WARRANTY. NEITHER THE PRODUCT MANUFACTURER NOR ITS AGENTS SHALL BE LIABLE IN ANY CASE FOR INCIDENTAL, INDIRECT, SPECIAL, OR CONSEQUENTIAL DAMAGES RESULTING FROM THE USE OF THIS PRODUCT OR ARISING OUT OF ANY BREACH OF THIS WARRANTY OR NEGLIGENCE EVEN IF IT HAS BEEN ADVISED OF THE POSSIBILITY OF SUCH DAMAGES. EXCEPT AS OTHERWISE MAY BE REQUIRED BY LAW, THERE ARE NO OTHER EXPRESS OR IMPLIED WARRANTIES OTHER THAN THE WARRANTY DESCRIBED HEREIN, AND ALL OTHER WARRANTIES, INCLUDING ANY IMPLIED WARRANTY OF MERCHANTABILITY OR FITNESS FOR A PARTICULAR PURPOSE ARE EXPRESSLY DISCLAIMED.**

AUSTRALIA: Our goods come with guarantees that cannot be excluded under the Australian Consumer Law. You are entitled to a replacement or refund for a major failure and for compensation for any other reasonably foreseeable loss or damage. You are also entitled to have the goods repaired or replaced if the goods fail to be of acceptable quality and the failure does not amount to a major failure.

## Instructions de montage

### Parasol de 3 m (10 pi) avec éclairage à DEL

ITM. / ART. 1713434, 1713505, 1713474, 1768222, 1713489, 1934136, 1807133

## IMPORTANT, À CONSERVER POUR DE FUTURS BESOINS DE RÉFÉRENCE : À LIRE SOIGNEUSEMENT

CET PRODUIT EST DESTINÉ POUR L'UTILISATION COMMERCIALE ET DOMESTIQUE EN PLEIN AIR SEULEMENT.

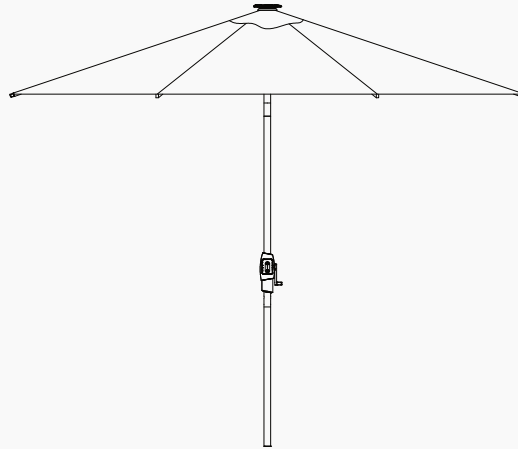

### Questions? Problèmes? Pièces manquantes?

Avant de retourner le produit chez le détaillant, consulter [sunvilla.com](http://sunvilla.com), appeler notre service à la clientèle au 1 888 690-9800 en semaine, entre 8 h et 17 h (HP), ou nous écrire à [service@sunvilla.com](mailto:service@sunvilla.com).

### Préparation

Avant de commencer le montage, s'assurer qu'il ne manque aucune pièce en comparant le contenu de l'emballage avec la liste des pièces et des éléments de quincaillerie. S'il manque une pièce ou si une pièce est endommagée, ne pas monter le produit; appeler le service à la clientèle au 1 888 690 9800. Lire attentivement le présent guide au complet avant de monter ou d'installer le produit. Il ne s'agit ni d'un jouet ni d'un outil. Les enfants ne doivent pas actionner, monter, déplacer ou démonter le produit.

Temps de montage estimé : 10 minutes. Aucun outil nécessaire.





### ⚠ Consignes de sécurité

Ce parasol sert à protéger du soleil. Ne pas laisser le parasol sans surveillance lorsqu'il est entièrement ouvert ni l'utiliser par temps venteux ou orageux. Il vaut mieux retirer le parasol de sa base et le ranger lorsqu'il ne sert pas et pendant la saison morte. Le fabricant et le détaillant ne sont pas responsables des pertes ni des dommages occasionnés au produit ou à un autre objet si le parasol est laissé sur sa base par temps venteux ou orageux.

## Liste des pièces

---

**⚠ AVERTISSEMENT:** Pour éviter d'endommager votre nouveau parapluie, veuillez utiliser le carton ou un autre surface douce telle qu'un tapis comme surface de travail pour éviter d'endommager le produit lors de l'assemblage.

No DE PIÈCE	DESCRIPTION	QTÉ
A	 Panneau solaire	1
B	 Mat supérieur et toile	1
C	 Mat inférieur	1
D	 Bloc-pile	1
E	 Adaptateur CA	1

### Note:

Le bloc-pile (pièce D) comporte deux piles aux ions lithium. Ne pas tenter de l'ouvrir ni de remplacer les piles. En cas de problème avec le bloc-pile ou les DEL, communiquer avec le service à la clientèle.

### Adaptateur CA:

Entrée : 100 à 240 VCA; sortie : 5 VCC. L'adaptateur CA s'utilise à l'intérieur comme à l'extérieur. La fiche doit être recouverte pour empêcher l'exposition à l'eau durant le chargement.

**IMPORTANT, À CONSERVER POUR DE FUTURS BESOINS DE RÉFÉRENCE : À LIRE SOIGNEUSEMENT**

# Montage

---

## Étape 1

Dévisser le capuchon au haut du parasol.  
Garder le capuchon pour le réutiliser au besoin.

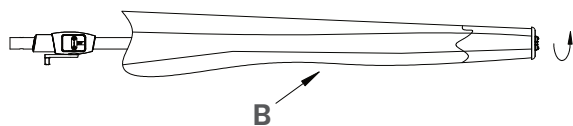

## Étape 2

Insérer le panneau solaire (A) sur le haut du parasol, et le tourner d'un quart de tour (90°) pour le bloquer en place.

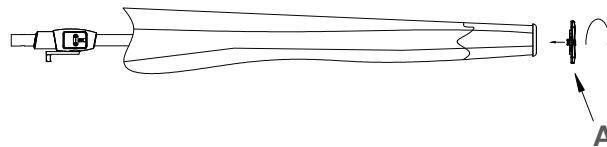

## Étape 3

Vissez le poteau Mat inférieur (C) dans le cadre supérieur dans le sens des aiguilles d'une montre jusqu'à ce qu'il soit serré.

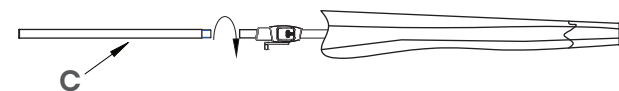

## Montage (suite)

---

### Étape 4

Insérer le bloc-pile (D) dans le boîtier de la manivelle.

Fixer le parasol dans une base appropriée (non comprise). Avant de l'ouvrir, séparer doucement les baleines.

Tourner la manivelle dans le sens horaire jusqu'à ce que le parasol soit complètement ouvert.

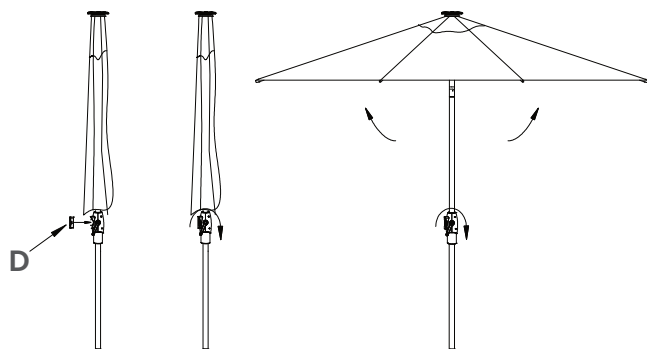

### Étape 5

Continuer à tourner la manivelle pour incliner le parasol.

**N.B. :** L'inclinaison maximale est de 30°; la manivelle se bloquera à cet angle, ne pas la forcer au-delà.

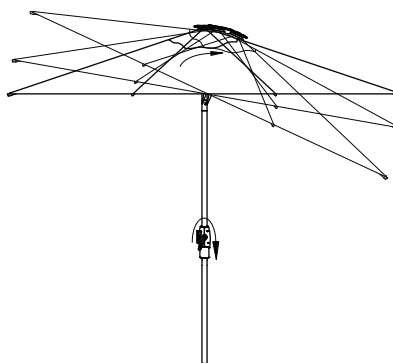

### Étape 6

Tirer le collet vers le bas pour faire tourner le parasol sur 360°. Une fois le parasol dans la position désirée, relâcher le collet.



## Montage (suite)

### Étape 7

Appuyer sur l'interrupteur situé sur le bloc-pile pour allumer l'éclairage solaire. Continuer d'appuyer pour régler l'intensité. Maintenir l'interrupteur enfoncé pendant 2 secondes pour éteindre l'éclairage. Appuyer sur le bouton d'indication de charge pour afficher la charge des piles.

N.B. : Recharger complètement le parasol avant la première utilisation en le plaçant 8 heures au soleil ou en branchant l'adaptateur CA compris pendant 5 heures.

Dans le cadre d'une utilisation normale, éteindre les DEL quand elles ne servent pas et pendant la recharge à l'énergie solaire. Les piles peuvent se décharger si elles ne servent pas pendant une longue période. L'éclairage sera alors plus faible..

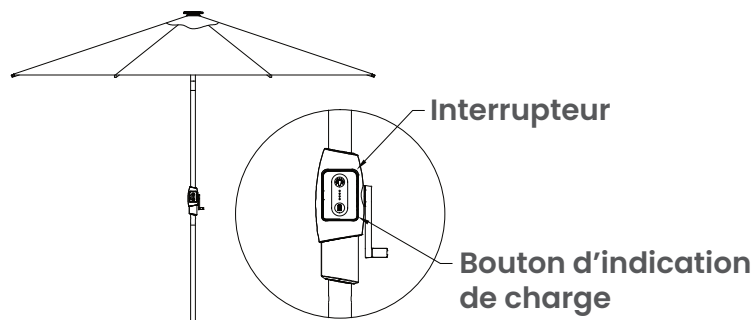

### Étape 8

Retirer le bloc-pile du boîtier de la manivelle et y connecter l'adaptateur CA pour le charger.

N.B. : L'adaptateur CA compris peut servir à recharger les piles aux ions lithium à l'intérieur ou à l'extérieur.

**⚠ AVERTISSEMENT :** Éviter tout contact de l'adaptateur CA avec l'eau, car cela pourrait provoquer une décharge électrique.

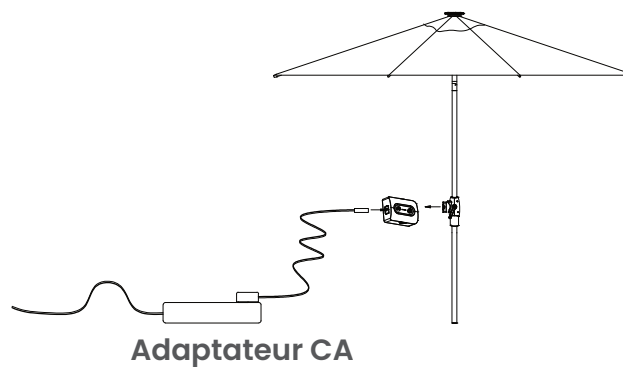

### Étape 9

Utiliser les attaches pour retenir le parasol lorsqu'il ne sert pas. Avant de ranger le parasol, retirer le panneau solaire et revisser le capuchon (étape 1).

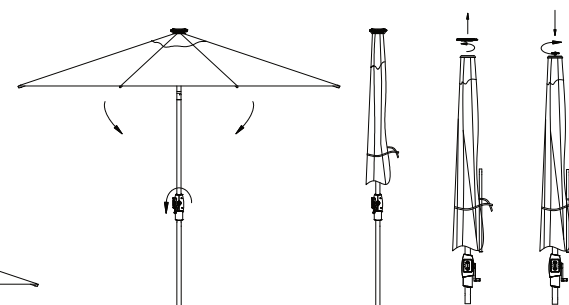

## *Avertissements concernant le bloc-pile*

---

Installateur : Laissez ce manuel avec le produit.

Consommateur : Conservez ce manuel pour référence ultérieure.

### **⚠ AVERTISSEMENT**

Lire attentivement les instructions. Leur non-respect pourrait causer un incendie ou des blessures graves.

### **⚠ AVERTISSEMENT**

Risque d'incendie et de brûlure. Ne pas démonter ni brûler le bloc-pile. Le garder hors de la portée des enfants et dans son emballage jusqu'à son utilisation. Une fois usé, le jeter rapidement conformément aux règlements locaux d'élimination ou de recyclage.

- **Utiliser uniquement les chargeurs recommandés par le fabricant.** Tout autre chargeur pourrait causer un incendie.
- **Tenir le bloc-pile loin des flammes et des sources de chaleur** pour réduire le risque d'explosion ou de blessure.
- **Ne pas jeter le bloc-pile au feu.** Les piles pourraient exploser. Vérifier la méthode d'élimination prévue dans les règlements locaux.
- **Ne pas ouvrir ou endommager les piles.** L'électrolyte qu'elles contiennent est corrosif et pourrait causer des blessures oculaires ou cutanées. Il est aussi toxique en cas d'ingestion.
- **Ne pas écraser, échapper ou endommager le bloc-pile.** Ne pas utiliser un bloc-pile ou un chargeur qui est tombé ou a reçu un coup violent. Une pile endommagée pourrait exploser. Jeter immédiatement et convenablement le bloc-pile s'il est tombé ou s'il est endommagé.

- **Si une pile fuit, éviter tout contact du liquide avec la peau ou les yeux.** En cas de contact, laver la région touchée à grande eau et consulter un médecin.

- **Ne pas charger les piles dans un endroit humide ou mouillé.** Cette consigne réduit le risque d'électrocution.

- **Pour un résultat optimal, il est recommandé de charger les piles dans un endroit où la température se situe entre 0 et 50 °C (32 et 122 °F).**

- **Essuyer les bornes sales des piles ou du bloc-pile avec un linge propre et sec.**

- **Ne pas laisser le bloc-pile branché sur le chargeur pendant de longues périodes d'inutilisation.**

- **Retirer le bloc-pile du mat si le parasol demeure inutilisé pendant de longues périodes.** Le ranger adéquatement à un endroit sec à une température allant de 0 à 40 °C (32 à 104 °F).

## *Avertissements concernant le bloc-pile (suite)*

---

• Ce produit est conforme à la partie 15 des règlements de la FCC. Son fonctionnement est soumis aux deux conditions suivantes : 1) ce produit ne doit pas causer de brouillage préjudiciable; 2) ce produit doit accepter le brouillage reçu, même celui pouvant nuire à son fonctionnement.

**Note:** Ce produit a été évalué et jugé conforme aux limites fixées pour les appareils numériques de classe B selon la section 15 des règlements de la FCC. Ces limites visent à assurer une protection raisonnable contre le brouillage préjudiciable en milieu résidentiel. Ce produit génère, utilise et peut émettre de l'énergie de radiofréquence et, s'il n'est pas installé et utilisé conformément aux instructions, peut nuire aux communications radio. Cependant, rien ne garantit qu'aucun brouillage ne se produira dans une installation donnée. Si le produit nuit aux communications radio ou télévisées -- ce qui se vérifie en allumant et en éteignant le produit --, l'utilisateur peut essayer de régler le problème par l'un ou l'autre des moyens suivants :

- Réorienter ou déplacer l'antenne de réception.
- Éloigner le produit du récepteur.
- Brancher le produit sur une prise d'un circuit distinct de celui sur lequel le récepteur est branché.
- Consulter le détaillant ou un technicien expérimenté en radio et télédiffusion

### **⚠ Avertissement**

L'utilisateur qui modifie ou altère ce produit sans autorisation expresse de l'autorité compétente pourrait perdre le droit de l'utiliser.

## *Entretien et maintenance*

---

### **Soin parapluie**

Si la toile est mouillée, la faire sécher en ouvrant le parasol au soleil.

Ranger le parasol au sec pendant la saison morte.

Tenir le parasol éloigné des flammes et des sources de chaleur.

### **Entretien du tissu**

Taches normales: Enlever toute particule de saleté.

Préparer un mélange d'eau froide à eau tiède et de savon doux.

Frotter le mélange avec une brosse douce et laisser le mélange s'imprégner complètement dans le tissu.

Bien rincer avec de l'eau et laisser sécher à l'air libre.

Ne pas sécher à la machine.

Pour les taches plus difficiles, visitez OUTDURA® site Web: [outdura.sattler.com](http://outdura.sattler.com)

# Garantie

## Meubles d'extérieur PROGRAMME DE GARANTIE LIMITÉE DE DEUX ANS

Pendant deux (2) ans à compter de la date d'achat, le fabricant réparera ou remplacera les pièces défectueuses conformément à la présente garantie limitée. Cette garantie est signée entre le fabricant et l'acheteur initial et n'est valide que si elle est accompagnée du reçu de vente remis à cet acheteur, sur lequel figurent la date et le lieu de l'achat initial. Les pièces de remplacement sont régies par la même garantie qui prend effet à compter de la date de l'achat initial. Les pièces de remplacement sont régies par la même garantie qui prend effet à compter de la date de l'achat initial.

Le fabricant ou son détaillant autorisé peut honorer ou rejeter une réclamation au titre de la garantie après avoir lui-même effectué un examen. La présente garantie ne s'applique qu'aux utilisations résidentielles courantes, et non aux utilisations commerciales. Le fabricant peut, au besoin, remplacer un élément matériel, une pièce ou une pièce auxiliaire par un élément ou une pièce de valeur et fonction équivalentes. Cette garantie est limitée à la réparation et au remplacement du produit (à l'entière discrétion du fabricant). Seules les pièces défectueuses peuvent être retournées sous la garantie.

De plus, la présente garantie ne s'applique qu'aux vices de fabrication; elle ne couvre ni l'usure normale, ni les dommages causés par un acte de la nature (ex. : froid ou vent extrêmes), ni les utilisations abusives ou les mauvais usages, y compris les dommages causés par l'huile de bronzage ou un autre agent chimique, par un froid ou une chaleur extrême, par l'abrasion ou par un poids excessif. Ce produit est conçu uniquement pour une utilisation dans des installations normales. La présente garantie est nulle si le produit n'est pas utilisé pour les usages prévus. Le fabricant rejette toute responsabilité relative aux problèmes d'installation et aux inconvénients attribuables à une pièce défectueuse.

Certains éléments ne sont pas couverts par la présente garantie, notamment les suivants :

1. Pièces ayant subi un usage abusif, y compris les abus visant à simuler un bris;

2. Dommages (égratignures, bosses, déchirures, écaillage, etc.) causés par le détaillant, l'expéditeur ou le personnel chargé de l'installation;
3. Pièce qui présente simplement une usure normale (écaillage, égratignures, étirement des matériaux ou des coutures) et qui peut assurer le même fonctionnement de base qu'une pièce neuve;
4. Déchirures, trous, égratignures ou tout autre dommage causé par une mauvaise installation ou utilisation;
5. Dommage aux cadres ou aux soudures résultant d'un montage incorrect ou d'une exposition à l'eau ou à des températures sous le point de congélation; la rouille sur les cadres n'est pas couverte non plus;
6. Décoloration du tissu, des coussins, des sangles ou de l'osier causée par une exposition aux éléments, des produits chimiques, des huiles, des liquides ou toute autre chose.
7. Bases de parasol, quelles que soient les circonstances.
8. Articles vendus « tels quels » et articles en montre.

Pour faire une réclamation, appeler au numéro sans frais plus bas, en ayant en main une copie du reçu original et une brève description du problème. Prière d'également fournir votre adresse courriel et le numéro de téléphone où vous joindre en journée. Des frais de transport pourraient s'appliquer, en plus des frais de manutention de 15 \$. La réparation ou le remplacement est à la discrétion du fabricant. Les taxes de vente et d'utilisation et les frais de transport et de manutention sont à la charge du client.

Service à la clientèle: 1-888-690-9800, en semaine, entre 8 h et 17 h (heure du Pacifique) ou entre 11 h et 20 h (heure de l'Est).  
Service en anglais et en espagnol.

## Garantie (suite)

CES DISPOSITIONS FORMENT L'ENSEMBLE DE LA GARANTIE EXPRESSE LIMITÉE. LE FABRICANT NE FOURNIT AUCUNE AUTRE GARANTIE EXPRESSE OU IMPLICITE ET N'ASSUME AUCUNE RESPONSABILITÉ QUANT AUX GARANTIES DES DÉTAILLANTS, ENTRE AUTRES. LE RECOURS GARANTI PAR LES PRÉSENTES SE LIMITE AUX CRÉDITS POUVANT ÊTRE ACCORDÉS POUR LA RÉPARATION OU LE REMPLACEMENT D'UNE PIÈCE OU D'UN PRODUIT JUGÉS DÉFECTUEUX SELON LES CONDITIONS DE LA PRÉSENTE GARANTIE. LE FABRICANT ET SES REPRÉSENTANTS NE SAURAIENT EN AUCUN CAS ÊTRE TENUS RESPONSABLES DES DOMMAGES ACCESSOIRES OU INDIRECTS OU DES DOMMAGES-INTÉRÊTS PARTICULIERS RÉSULTANT DE L'UTILISATION DE CE PRODUIT, D'UNE NÉGLIGENCE OU DU NON-RESPECT DES CONDITIONS DE LA PRÉSENTE GARANTIE, MÊME S'ILS ONT ÉTÉ INFORMÉS DE LA POSSIBILITÉ DE TELS DOMMAGES. SAUF EXIGENCE LÉGALE CONTRAIRE, SEULE LA GARANTIE ÉNONCÉE AUX PRÉSENTES S'APPLIQUE, ET TOUTES LES AUTRES GARANTIES, EXPRESSES OU IMPLICITES, Y COMPRIS LES GARANTIES IMPLICITES DE QUALITÉ MARCHANDE OU DE CONVENANCE PRÉCISE, SONT EXPRESSÉMENT EXCLUES.

AUSTRALIE : Nos articles sont offerts avec des garanties qui ne peuvent connaître d'exclusions au regard de la loi australienne sur la protection des consommateurs. Vous avez droit au remplacement ou au remboursement en cas de défaillance majeure de votre article ainsi qu'à une compensation en cas de perte ou de dommage prévisible. Vous avez aussi droit à la réparation ou au remplacement de l'article s'il n'est pas d'une qualité acceptable et que la défaillance n'est pas majeure.



Points de collecte sur [www.quefairedemesdechets.fr](http://www.quefairedemesdechets.fr)  
Privilégiez la réparation ou le don de votre appareil !

## Sombrilla de 3 m / 10 ft con Luces LED

ITM. / ART. 1713434, 1713505, 1713474, 1768222, 1713489, 1934136, 1807133

**IMPORTANTE: CONSERVE PARA FUTURA REFERENCIA.  
LEA CUIDADOSAMENTE**

**ESTE PRODUCTO ESTÁ DESTINADO PARA USO COMERCIAL Y DOMÉSTICO EN EXTERIORES ÚNICAMENTE**

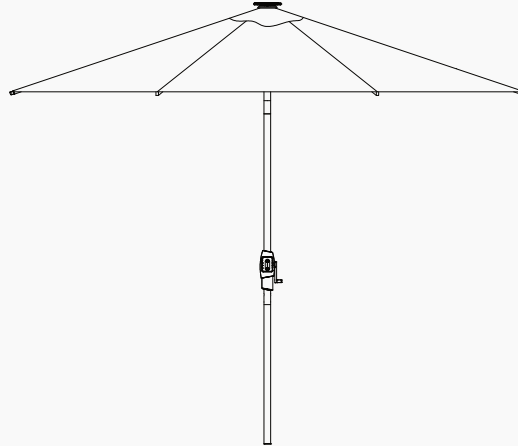

### ¿Preguntas, problemas o piezas faltantes?

Antes de devolver el producto a la tienda, por favor visite [sunvilla.com](http://sunvilla.com), o contacte a nuestro Departamento de Atención al Cliente en [@suvillahome.com](mailto:encs@suvillahome.com) o llame al 1-888-690-9800 de lunes a viernes, de 8 am a 5 pm, hora del Pacífico, E.U.A. Teléfono no válido en México.

### Préparation

Antes de comenzar el ensamblaje del producto, asegúrese de que todas las piezas estén incluidas. Compare las piezas con la lista de contenido del empaque. Si faltara alguna pieza o estuviera dañada, no intente ensamblar el producto. Deténgase y llame a nuestro centro de atención al cliente al 1-888-690-9800. Lea y comprenda todo el manual antes de ensamblar o instalar el producto. Este producto no debe utilizarse como juguete o herramienta. Los niños no deben participar en la operación, el ensamblaje, la desinstalación o el desmontaje del producto.

Tiempo estimado de ensamble: 10 minutos. Herramientas necesarias para el montaje: ninguna.





### **⚠ Información de seguridad importante**

El propósito de esta sombrilla es proporcionar sombra para protegerse del sol. Nunca deje la sombrilla desatendida, completamente abierta, ni la utilice en condiciones de mucho viento, ráfagas o tormentas. Lo mejor es retirar la sombrilla de la base y guardarla cuando no se utilice y esté fuera de la temporada de uso. El fabricante o vendedor no será responsable por ninguna pérdida o daño al producto u otros artículos causados por no retirar la sombrilla de la base durante condiciones de viento y tormentas.

## Lista de piezas

---

**⚠ ADVERTENCIA:** Para evitar daños a su nuevo paraguas, utilice la caja de cartón u otra superficie blanda, como una alfombra, como superficie de trabajo para evitar daños al producto durante el montaje.

PIEZA NÚM.	DESCRIPCIÓN	CANT.
A	 Panel solar	1
B	 Armazón superior con toldo	1
C	 Poste inferior	1
D	 Paquete de batería	1
E	 Adaptador de corriente	1

### Nota:

El Paquete de baterías (pieza D) incluye dos baterías de iones de litio. No intente abrir el paquete de baterías ni cambiar las baterías. Si tiene problemas con el paquete de baterías o las luces LED, póngase en contacto con el servicio de atención al cliente.

### Adaptador de c.a.:

Entrada: 100-240 V c.a. 5 V c.c. El adaptador de corriente puede ser utilizado tanto para interiores como para exteriores. Tenga en cuenta que el enchufe debe estar cubierto para evitar que le entre agua al cargarse.

**IMPORTANTE: CONSERVE PARA FUTURA REFERENCIA. LEA CUIDADOSAMENTE**

# Ensamblaje

---

## Paso 1

Retire la tapa pequeña en la parte superior de la sombrilla girándola en sentido contrario a las manecillas del reloj. Esta tapa se puede guardar para reutilizarla en el futuro.

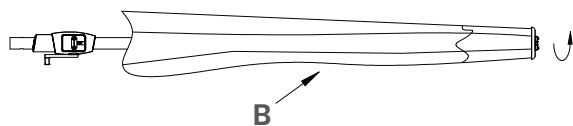

## Paso 2

Inserte el Panel solar (A) en la parte superior de la sombrilla y gírelo 90 grados para fijarlo en su lugar.

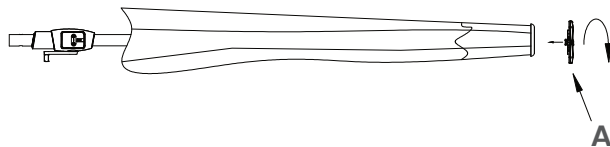

## Paso 3

Atornille el Poste inferior (C) en el marco superior en el sentido de las agujas del reloj hasta que quede apretado.

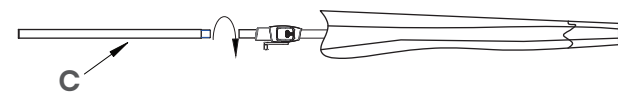

## Ensamblaje (cont.)

---

### Paso 4

Coloque el Paquete de baterías (D) en la carcasa de la manivela. Asegure la sombrilla en una base para sombrilla adecuada (no incluida). Antes de abrirla, separe suavemente las costillas de la sombrilla. Gire la manivela en el sentido de las manecillas del reloj y siga girando hasta que la sombrilla se abra completamente.

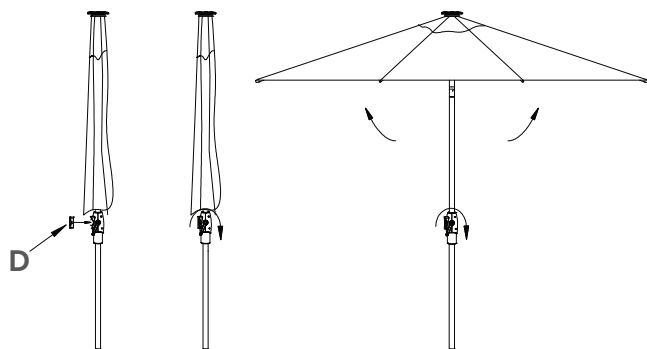

### Paso 5

Una vez abierta completamente, continúe girando la manivela para inclinar sombrilla.

Nota: La sombrilla dejará de inclinarse en la inclinación máxima de 30 grados. No fuerce la manivela más allá de este punto.



### Paso 6

Tire hacia abajo del collarín para girar la sombrilla en 360 grados. Deténgase en la posición deseada y suelte el collarín.



## Ensamblaje (cont.)

### Paso 7

Oprima el botón de control de luz ubicado en el paquete de baterías para encender las luces solares. Continúe oprimiendo este botón para ajustar el brillo de la luz. Mantenga oprimido el botón durante 2 segundos para apagar las luces solares. Oprima el botón de visualización de energía para mostrar la carga actual de la batería.

**Nota:** La sombrilla debe estar completamente cargada antes de su uso. Puede cargarse con 8 horas de luz solar o 5 horas con el adaptador de corriente incluido.

Para un funcionamiento normal, apague las luces LED cuando no esté en uso, y para cargar las baterías durante el día a través del panel solar. La batería puede descargarse si se deja sin cargar durante un largo periodo de tiempo. Si no se carga la batería, la iluminación será tenue.

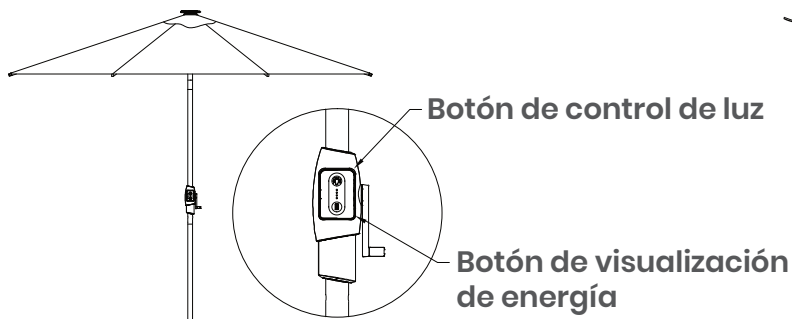

### Paso 8

Retire el Paquete de baterías de la manivela de la sombrilla, conecte el adaptador de c.a. al paquete de baterías para iniciar la carga.

**Nota:** El adaptador de corriente incluido puede usarse para cargar las baterías de iones de litio en interiores o exteriores.

**⚠ ADVERTENCIA:** Evite el contacto del agua con el adaptador de corriente. Esto podría provocar una descarga eléctrica.

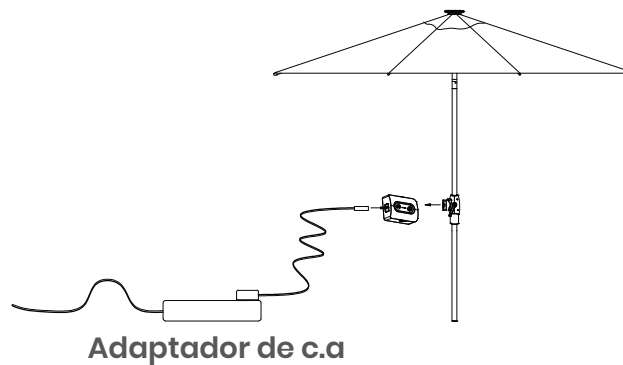

### Paso 9

Use las cintas para asegurar su sombrilla cuando no esté en uso. Atornille la tapa pequeña del paso 1 después de retirar el Panel solar para guardar la sombrilla.

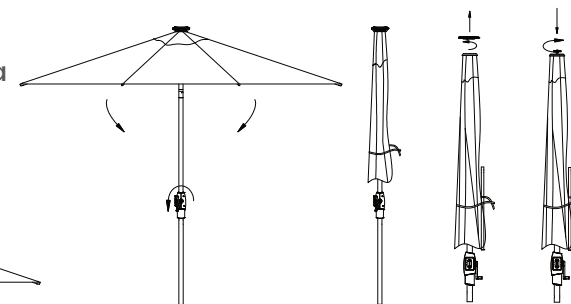

# Información de seguridad

---

Instalador: Deje este manual con el producto.

Consumidor: Conserve este manual para referencia futura.

## **⚠ ADVERTENCIA**

Lea y comprenda todas las instrucciones. El no seguir todas las instrucciones podría resultar en un incendio y/o lesiones graves.

## **⚠ ADVERTENCIA**

Riesgo de incendio y quemaduras. No desensamble ni incinere el producto. Mantenga la batería en su empaque original, hasta que esté lista para utilizarse, y fuera del alcance de los niños. Deseche inmediatamente las baterías gastadas, en conformidad con las leyes de reciclaje y desecho locales.

• **Recargue únicamente con los cargadores especificados por el fabricante.** Un cargador que es adecuado para un tipo de batería puede crear un riesgo de incendio cuando se utiliza.

• **No coloque el paquete de baterías cerca del fuego o del calor.** Esto reducirá el riesgo de explosión o de posibles lesiones.

• **No deseche las baterías en el fuego. Las celdas podrían explotar.** Consulte los códigos locales para conocer las posibles instrucciones especiales para su desecho.

• **No abra ni mutile la batería.** El electrolito liberado es corrosivo y puede causar daños en los ojos o la piel. Puede ser tóxico si se ingiere.

• **No aplaste, deje caer o dañe el paquete de baterías.** No utilice un paquete de baterías o un cargador que se haya caído o haya recibido un golpe fuerte. Una batería dañada podría explotar. Deseche inmediatamente una batería que se haya caído o dañado.

• **En caso de fuga de una batería, no permita que el líquido entre en contacto con la piel o los ojos.** En caso de contacto, lave la zona afectada con abundante agua y acuda al médico.

• **No cargue la batería en un lugar húmedo o mojado.** Seguir esta indicación reducirá el riesgo de descarga eléctrica.

• **Para obtener los mejores resultados, la batería debe cargarse en un lugar donde la temperatura sea superior a 0° C (32 ° F) e inferior a +50° C (122 ° F).**

• **Limpie la celda o las terminales de la batería con un paño limpio y seco si se ensucian.**

• **No deje la batería en carga prolongada cuando no esté en uso.**

• **Retire el paquete de baterías del poste cuando no lo utilice durante mucho tiempo. Almacene adecuadamente en un ambiente seco de 0° C (32 ° F) a +40° C (104° F).**

## *Información de seguridad (cont.)*

---

• Este dispositivo cumple con el Apartado 15 de las Normas de la FCC. Su funcionamiento está sujeto a las siguientes dos condiciones: (1) este dispositivo no debe causar interferencia perjudicial; (2) este dispositivo debe aceptar cualquier interferencia recibida, incluso aquellas que pudieran causar un funcionamiento no deseado.

**NOTA:** Este equipo se ha probado y cumple con los límites paradispositivo digital Clase B, en conformidad con el Apartado 15 del Reglamento FCC. Estos límites están diseñados para proporcionar la protección adecuada contra interferencias dañinas en instalaciones residenciales. Este equipo genera, utiliza y puede irradiar energía de radiofrecuencia y, si no se instala y utiliza de acuerdo con las instrucciones, puede provocar interferencia perjudicial en radiocomunicaciones. Sin embargo, no se garantiza que no ocurra interferencia en una instalación en particular. Si este equipo llegara a ocasionar interferencia dañina a la recepción de radio o televisión, lo cual puede determinarse apagando y encendiendo el equipo, el usuario puede intentar corregir la interferencia adoptando una o más de las siguientes medidas:

- Reoriente o reubique la antena receptora.
- Aumente la distancia de separación entre el equipo y el receptor.
- Conecte el equipo a un enchufe de salida en un circuito distinto al que está conectado el receptor.
- Consulte a su distribuidor o a un técnico experimentado en radio/TV.

### **⚠ Advertencia**

Los cambios o modificaciones no aprobados expresamente por la parte responsable del cumplimiento podrían anular la autoridad del usuario para operar el equipo.

## *Cuidados y mantenimiento*

---

### **Sombrilla**

Permita que el toldo húmedo se seque a la luz del sol en la posición abierta.  
Almacénela en un lugar seco durante la temporada que no esté en uso.  
Mantenga la sombrilla lejos del fuego o fuentes de calor.

### **Tela**

Manchas normales: Elimine cualquier suciedad suelta.  
Prepare una mezcla de agua entre fría y tibia con jabón suave.  
Frote la mezcla con un cepillo suave y deje que la mezcla impregne bien el tejido.  
Enjuague bien con agua y deje secar al aire.  
No secar a máquina.  
Para manchas más difíciles, visite OUTDURA® sitio web: [outdura.sattler.com](http://outdura.sattler.com)

# Garantía

## Muebles de exterior PROGRAMA DE GARANTÍA LIMITADA DE 2 AÑOS

El Fabricante reparará o reemplazará los componentes defectuosos durante un período de dos (2) años después de la fecha de compra, en conformidad con esta Garantía Limitada. Esta garantía vincula al Fabricante y al comprador original y solo es válida cuando va acompañada del recibo de venta del comprador original que muestre la fecha y el lugar de compra originales. Los reemplazos realizados en virtud de esta garantía regresan a la fecha de compra original para una garantía futura.

El fabricante o su distribuidor autorizado pueden aceptar o rechazar las reclamaciones de garantía basándose en sus observaciones. Esta garantía aplica únicamente al uso residencial normal y no está destinada a un uso comercial. El Fabricante puede realizar las sustituciones necesarias de materiales, componentes y subcomponentes de valor y uso comparable. Esta garantía se limita a la reparación o reemplazo del producto (a determinar únicamente por el fabricante). La devolución de la garantía se limita solo al componente afectado.

Esta garantía limitada únicamente cubre los defectos de fabricación y no cubre el desgaste normal, los daños causados por la naturaleza (como las heladas o los vientos fuertes, entre otros), el abuso o el mal uso, incluyendo los daños químicos causados por los bronceadores u otros productos químicos, la exposición a calor o frío extremos, la abrasión o el la sobrecarga de peso. Este producto está destinado para uso únicamente en instalaciones estándar. Esta garantía se anulará si el producto no se utiliza para el fin previsto. El fabricante no se hace responsable de ningún aspecto de la instalación ni de ningún inconveniente causado por una pieza defectuosa de un componente.

Ciertos artículos no están cubiertos por esta garantía. Estos incluyen, pero no se limitan a los siguientes:

1. Componentes objeto de abuso, incluyendo el abuso con la intención de simular una falla.

2. Daños causados por el minorista, el transportista o el personal de instalación (como arañazos, abolladuras, roturas, desportilladuras, etc.).

3. Cualquier pieza que simplemente presente un desgaste normal pero que funcione esencialmente como nueva, incluidas las desportilladuras, los arañazos o el estiramiento de materiales y las costuras.

4. Desgarres, pinchazos, rasguños o cualquier daño causado por una instalación o uso inadecuado.

5. No se cubrirán los daños a los armazones/soldaduras resultantes de un montaje inadecuado o de la exposición al agua y/o a temperaturas bajo cero. La oxidación general del armazón no está cubierta.

6. No se cubre el desvanecimiento y/o decoloración de las telas, cojines, cintas o el mimbre, como resultado de la exposición al clima, productos químicos, aceites, líquidos o cualquier otra causa.

7. Las bases para sombrilla no están cubiertas bajo ninguna circunstancia.

8. Los artículos vendidos "tal cual" o los modelos de piso.

Para hacer una reclamación, llame al número gratuito que figura a continuación. Por favor, tenga a la mano una copia del recibo de venta original junto con una breve descripción del problema. Proporcione también su dirección de correo electrónico y su número de teléfono durante el día o su celular. A todos los artículos se les puede cobrar los costos de flete reales más 15 dólares por manejo. Las reparaciones o reemplazos se harán a discreción del fabricante. Los impuestos de venta y uso, más los gastos de envío y manejo son responsabilidad del consumidor.

Servicio al cliente: 1-888-690-9800 (de lunes a viernes, de 8:00 a. m. a 5:00 p. m., hora del Pacífico de E.U.A o de 11:00 am a 8:00 pm, hora del Este de E.U.A. Inglés y español.)

Teléfono no válido en México.

## *Garantía (suite)*

---

ESTA ES LA RESPONSABILIDAD TOTAL, LIMITADA, EXCLUSIVA Y EXPRESA. EL FABRICANTE NO SE HACE NI ES RESPONSABLE DE NINGUNA OTRA GARANTÍA, YA SEA EXPRESA O IMPLÍCITA, INCLUYENDO LAS DE LOS VENDEDORES. ESTE RECURSO EXCLUSIVO SE LIMITA A LA RECEPCIÓN DE UN CRÉDITO EN RELACIÓN CON LA REPARACIÓN O SUSTITUCIÓN DE CUALQUIER PRODUCTO O COMPONENTE QUE SE CONSIDERE DEFECTUOSO SEGÚN LOS TÉRMINOS Y CONDICIONES ESTABLECIDOS EN ESTA GARANTÍA. NI EL FABRICANTE DEL PRODUCTO NI SUS AGENTES SERÁN RESPONSABLES EN NINGÚN CASO DE LOS DAÑOS INCIDENTALES, INDIRECTOS, ESPECIALES O CONSECUENTES QUE RESULTEN DEL USO DE ESTE PRODUCTO O QUE SE DERIVEN DE CUALQUIER INCUMPLIMIENTO DE ESTA GARANTÍA O NEGLIGENCIA, INCLUSO SI SE HA ADVERTIDO DE LA POSIBILIDAD DE TALES DAÑOS. SALVO QUE LA LEY EXIJA LO CONTRARIO, NO EXISTEN OTRAS GARANTÍAS EXPRESAS O IMPLÍCITAS APARTE DE LA GARANTÍA AQUÍ DESCRITA, Y SE RENUNCIA EXPRESAMENTE A TODAS LAS DEMÁS GARANTÍAS, INCLUIDA CUALQUIER GARANTÍA IMPLÍCITA DE COMERCIABILIDAD O IDONEIDAD PARA UN FIN DETERMINADO

AUSTRALIA: Nuestros productos cuentan con garantías que no se pueden excluir bajo las Leyes del Consumidor de Australia. Usted tiene derecho a un cambio o devolución en caso de un fallo importante y a una compensación por cualquier otra pérdida o daño razonablemente previsible. También tiene derecho a la reparación o reemplazo de los bienes, si éstos no cumplen con una calidad aceptable y el fallo no constituye un fallo importante.

# SUNVILLA

Distributed by:  
Costco Wholesale  
Corporation P.O. Box 34535  
Seattle, WA 98124-1535  
USA  
1-800-774-2678  
www.costco.com

Costco Wholesale Canada Ltd.\*  
415 W. Hunt Club Road  
Ottawa, Ontario  
K2E 1C5, Canada  
1-800-463-3783  
www.costco.ca  
\* faisant affaire au Québec sous  
le nom les Entrepôts Costco

Importado por:  
Importadora Primex S.A. de C.V.  
Blvd. Magnocentro No. 4  
San Fernando La Herradura  
Huixquilucan, Estado de México  
C.P. 52765  
RFC: IPR-930907-S70  
(55)-5246-5500  
www.costco.com.mx

Costco Wholesale Australia Pty Ltd  
17-21 Parramatta Road  
Lidcombe NSW 2141  
Australia  
www.costco.com.au

Costco Wholesale UK Ltd /  
Costco Online UK Ltd  
Hartspring Lane  
Watford, Herts  
WD25 8JS  
United Kingdom  
01923 213113  
www.costco.co.uk

Costco Wholesale Spain S.L.U.  
Polígono Empresarial Los Gavilanes  
C/ Agustín de Betancourt, 17  
28906 Getafe (Madrid) España  
NIF: B86509460  
900 111 155  
www.costco.es

Costco Wholesale Iceland ehf.  
Kauptún 3-7, 210 Gardabaer  
Iceland  
www.costco.is

Costco France  
1 avenue de Bréhat  
91140 Villebon-sur-Yvette  
France  
01 80 45 01 10  
www.costco.fr

Costco Wholesale Japan Ltd.  
2 Kakuchi, 2 Gaiku, Kaneda-Nishi  
361 Urikura, Kisarazu shi  
Chiba, 292-0007 Japan  
0570-200-800  
www.costco.co.jp

Costco Wholesale Korea, Ltd.  
40, Iljik-ro  
Gwangmyeong-si  
Gyeonggi-do, 14347, Korea  
1899-9900  
www.costco.co.kr

Costco Wholesale New Zealand Limited  
2 Gunton Drive  
Westgate  
Auckland 0814  
New Zealand  
www.costco.co.nz

Costco (China) Investment Co., Ltd.  
Room 01 Mezzanine  
No. 5178, Kang Xin Highway  
Pudong New District  
Shanghai  
China 201315  
+86-21-6257-7065

Costco Wholesale Sweden AB  
Box 614  
114 11 Stockholm  
Sweden  
www.costco.se

MADE IN CHINA  
FABRIQUÉ EN CHINE  
HECHO EN CHINA