

27 kg / 59.5 lb Granite Stone Umbrella Base

ITM. / ART. # 1713402

**IMPORTANT, RETAIN FOR FUTURE REFERENCE: READ CAREFULLY
THIS ITEM IS INTENDED FOR OUTDOOR COMMERCIAL AND DOMESTIC USE ONLY.**

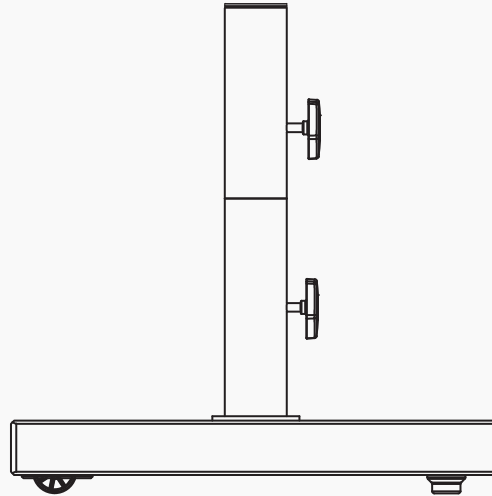

Questions, problems, missing parts?

Before returning to your retailer, call our customer service department at 1-888-690-9800 (8:00 a.m. - 5:00 p.m. PT / 11:00 a.m. - 8:00 p.m. ET, Monday - Friday. English and Spanish) or email us at service@sunvill.com.

Preparation

Before beginning to assemble this product, make sure all parts are present. Compare parts with package contents list and hardware contents list. If any parts are missing or damaged, do not attempt to assemble this product. Stop and call our customer service center.





Estimated Assembly Time: 10 minutes. Tools Required for Assembly: None.

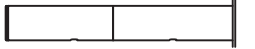

⚠ Safety Information

Please read and understand this entire manual before attempting to assemble or install the product. It should not be used as a toy or tool. Children should not engage in the operation, assembly, removal, or disassembly of the product.

Base Parts List

⚠ WARNING: To avoid damage to your new umbrella base, please use either the carton or another soft surface such as carpet as a working surface to prevent product damage during assembly.

PART NO.	DESCRIPTION	QTY	
A	 Base	1	
B	 2-Piece Tube	1	
C	 Knob	2	
D	 (Pre-assembled in Part B)	∅38 mm (1.50 in) Collar Inside	1
E	 (Pre-assembled in Part B)	∅48 mm (1.88 in) Collar Outside	1

PART NO.	DESCRIPTION	QTY
AA	 Bolt	2
BB	 Hex Wrench	1

IMPORTANT: Read carefully and retain for future reference.

Base Assembly

Step 1

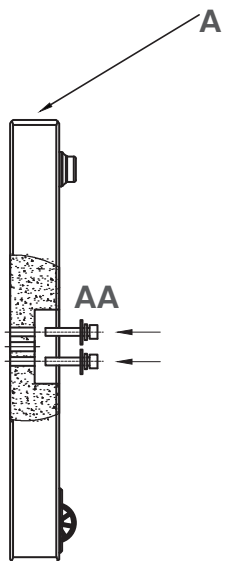

Pass AA through the holes in the middle of the base A.

Step 2

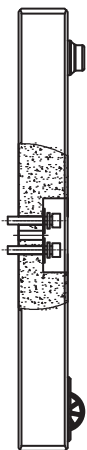

Step 3

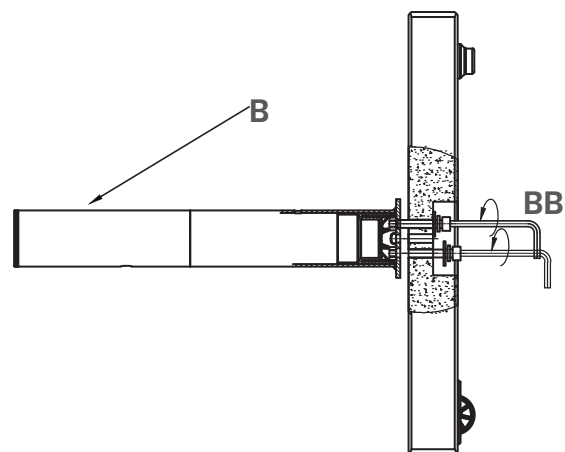

Attached umbrella tube B to the base A, by lining up the bolt holes. Once all bolts have been installed, tighten firmly with hex wrench BB.

Base Usage

Step 4

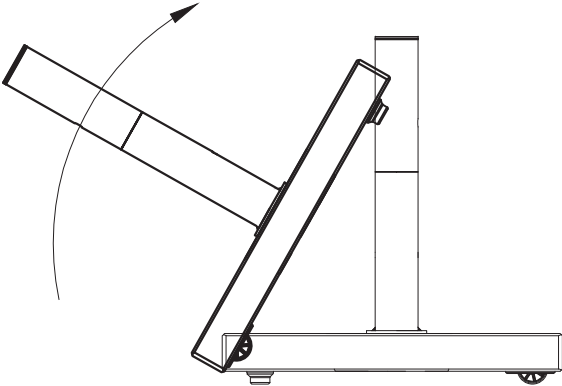

Step 5

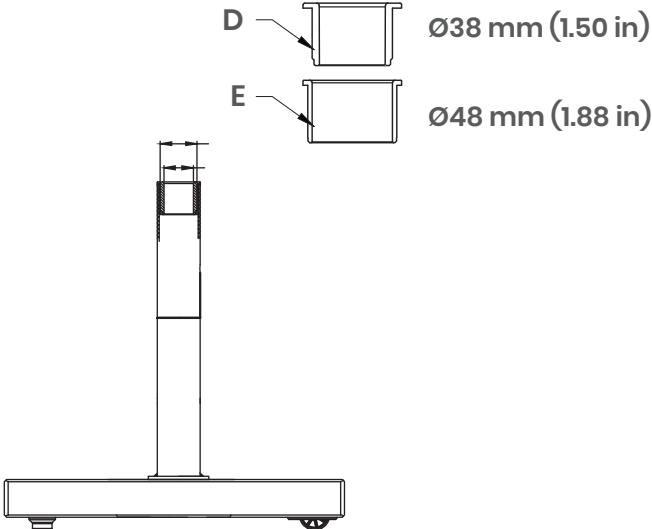

Note: The base can fit umbrella pole diameters Ø48 mm / 1.88 in.

Step 6

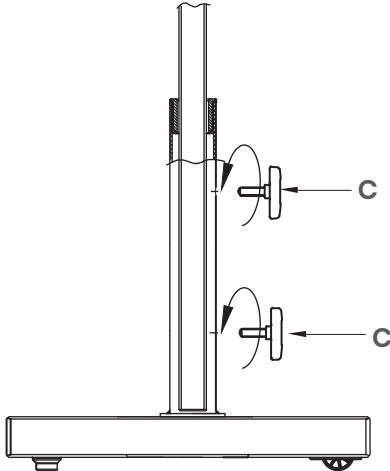

Note: Avoid tightening the knobs C too tightly to prevent scratching the umbrella pole.

Base Usage

Step 7

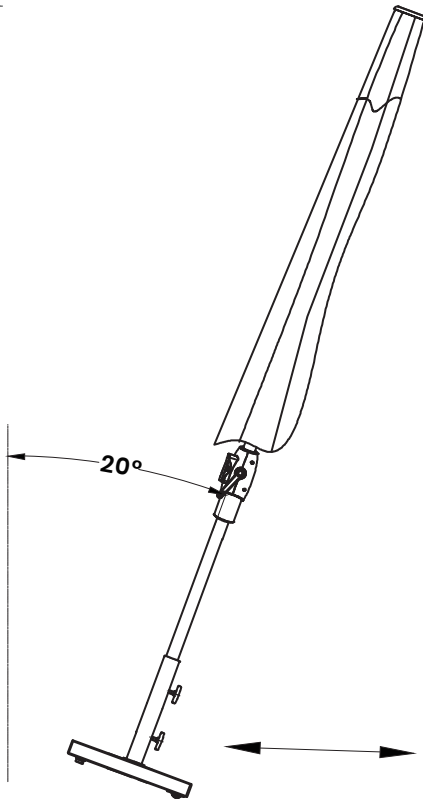

Note: Tilt the umbrella in the direction of the wheels to move.
The angle should not exceed 20°.

Base Usage Under a Table

Step 1

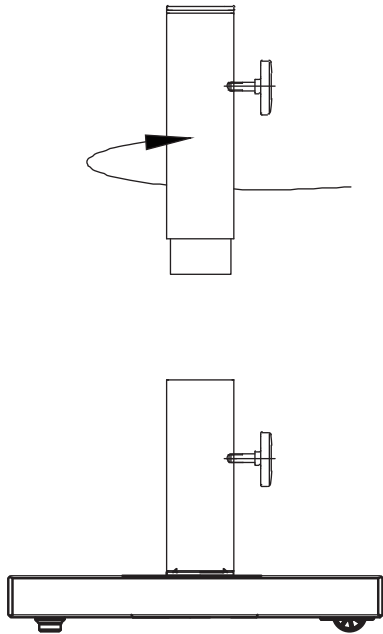

Step 2

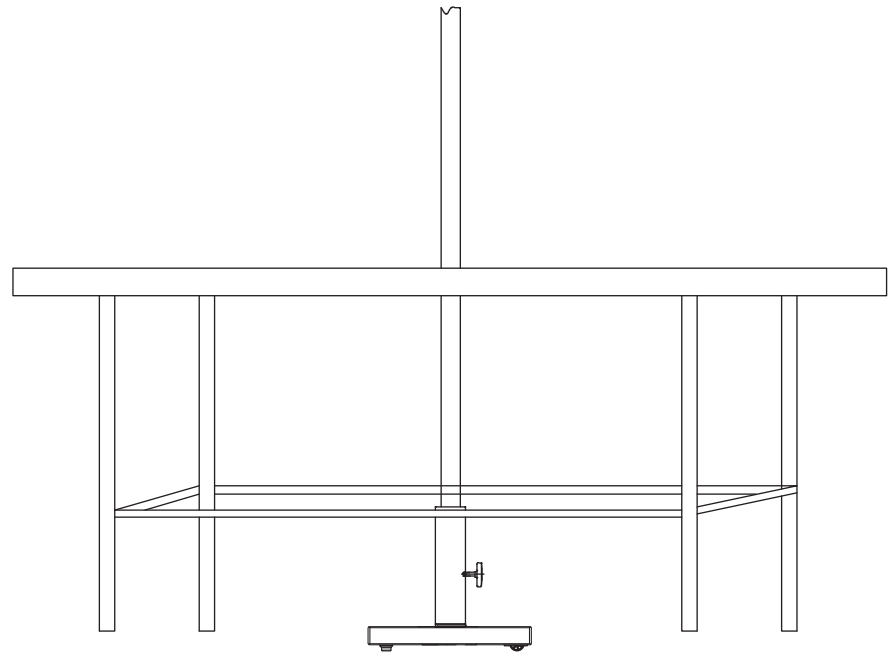

Care and Maintenance

Frame

Hand wash with mild soap and rinse thoroughly with water. Dry with a soft cloth.
Do not use abrasive cleaners or scrub too rough as it may mar the surface.

LIMITED WARRANTY

This warranty is extended to the original purchaser and applies to defects in materials and workmanship of your patio furniture provided your furniture is maintained with care and used only for personal, residential purposes. Frames are warranted to be free from defects in material or workmanship for a period of two (2) years.

AUSTRALIA: Our goods come with guarantees that cannot be excluded under the Australian Consumer Law. You are entitled to a replacement or refund for a major failure and for compensation for any other reasonably foreseeable loss or damage. You are also entitled to have the goods repaired or replaced if the goods fail to be of acceptable quality and the failure does not amount to a major failure.

Base de parasol en granite, 27 kg (59,5 lb)

ITM. / ART. # 1713402

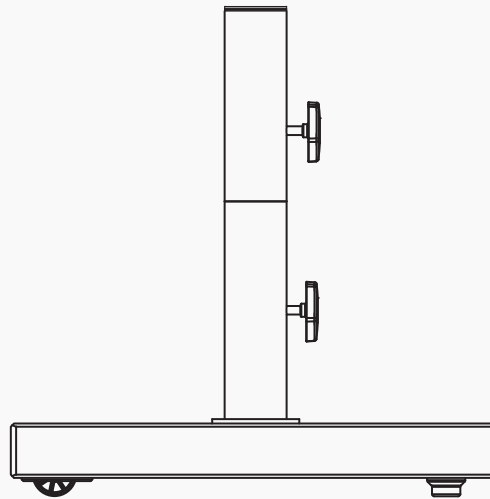
**IMPORTANT, À CONSERVER POUR DE FUTURS BESOINS
DE RÉFÉRENCE : À LIRE SOIGNEUSEMENT****CE PRODUIT EST DESTINÉ POUR L'UTILISATION COMMERCIALE ET DOMESTIQUE EN PLEIN AIR SEULEMENT.****Questions? Pièces manquantes?**

Avant de retourner chez le détaillant, communiquer avec le service à la clientèle au 1-888-690-9800, en semaine, entre 8 h et 17 h (heure du Pacifique) ou entre 11 h et 20 h (heure de l'Est), ou écrire à service@sunvilla.com. Service en anglais et en espagnol.

Préparation

Avant de commencer le montage, vérifier qu'il ne manque aucune pièce. Comparer le contenu de l'emballage avec la liste des pièces et de la quincaillerie. Si une pièce manque ou est brisée, ne pas assembler le produit; appeler le service à la clientèle.





Temps de montage estimé : 10 minutes. Aucun outil nécessaire.

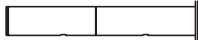

⚠ Consignes de sécurité

Lire attentivement le présent guide avant de commencer l'assemblage du produit. Ce n'est ni un jouet ni un outil. Les enfants ne doivent pas actionner, assembler, déplacer ou démonter le produit.

Liste des pièces

⚠ AVERTISSEMENT: Pour éviter d'endommager votre nouveau parasol, veuillez utiliser le carton ou un autre surface douce telle qu'un tapis comme surface de travail pour éviter d'endommager le produit lors de l'assemblage.

No DE PIÈCE	DESCRIPTION	QTÉ
A	 Base	1
B	 Tube 2 pièces	1
C	 Bouton	2
D	 (montage à la partie B) Ø38 mm (1,50 po) Col à l'intérieur	1
E	 (montage à la partie B) Ø48 mm (1,88 po) Col extérieur	1

No DE PIÈCE	DESCRIPTION	QTÉ
AA	 Vis	2
BB	 Clé hexagonale	1

IMPORTANT: Lire attentivement et conserver pour référence future.

Montage

Étape 1

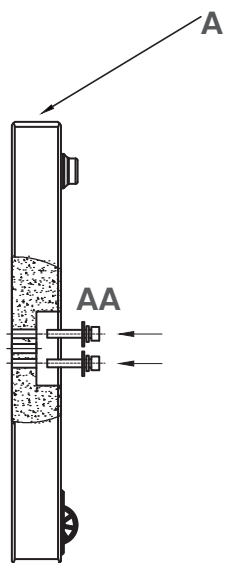

Passez AA dans les trous au milieu de la base A.

Étape 2

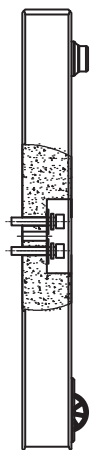

Étape 3

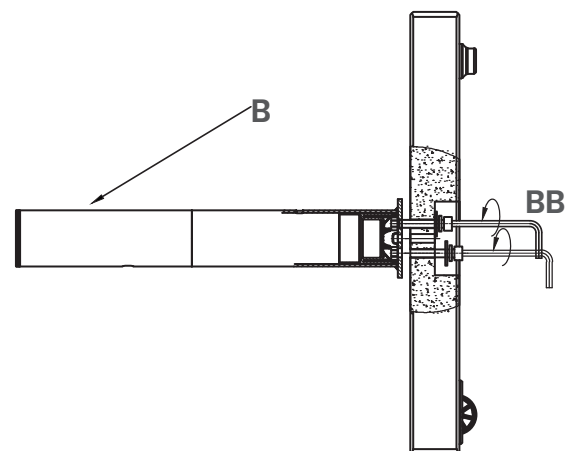

Fixez le tube du parasol B à la base A, en alignant le boulon des trous. Une fois tous les boulons installés, serrez fermement avec clé hexagonale BB.

Montage (suite)

Étape 4

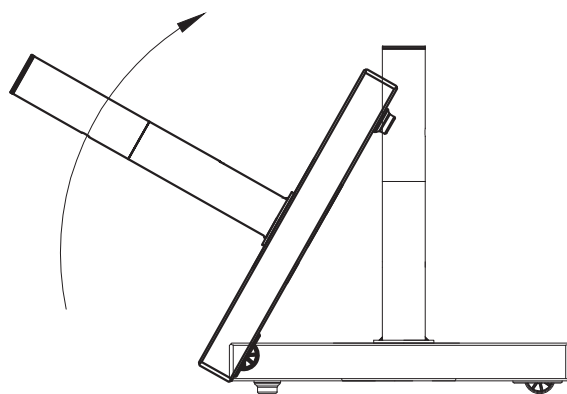

Étape 5

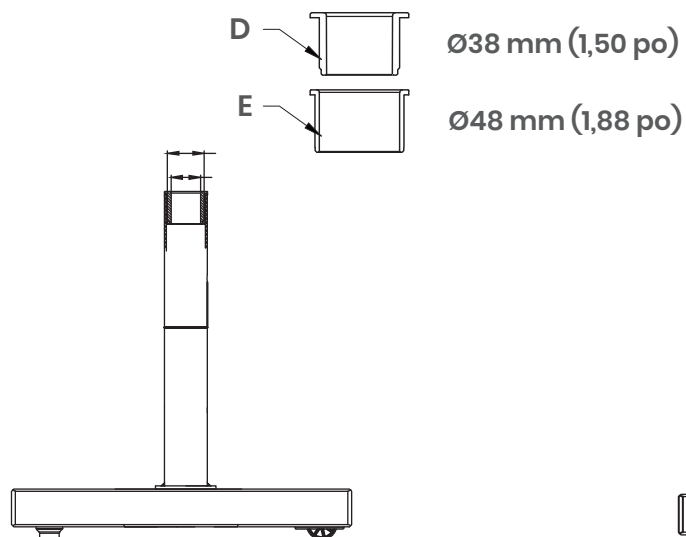

N.B. : Le base peut accueillir un mât de parasol de Ø48 mm (1,88 po) de diamètre.

Étape 6

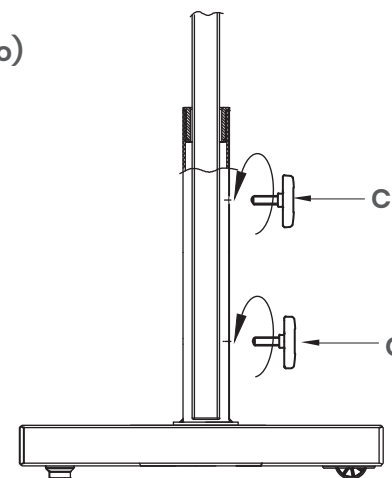

N.B. : évitez de trop serrer les boutons C fermement pour éviter de rayer le pied du parasol.

Montage (suite)

Étape 7

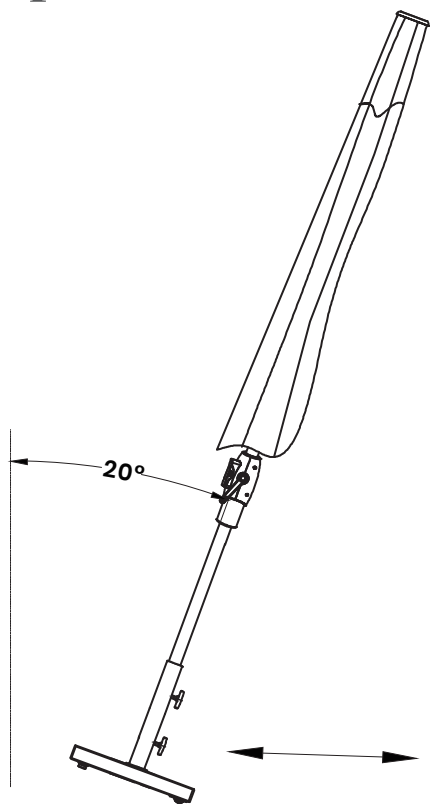

N.B. : inclinez le parasol dans le sens de la roue pour se déplacer. L'angle ne doit pas dépasser 20°.

Pied à utiliser sous une table

Étape 1

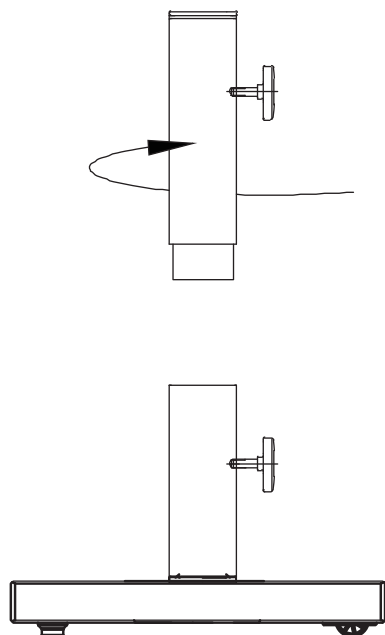

Étape 2

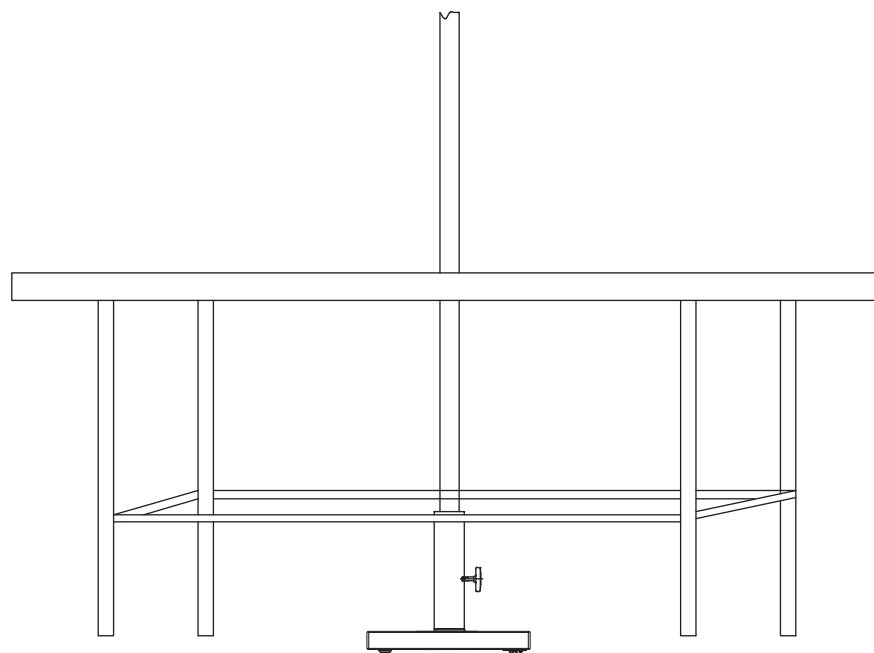

Entretien et maintenance

Cadre

Nettoyer à la main avec un savon doux et rincer à fond. Sécher avec un linge doux.

Ne pas utiliser de nettoyeurs abrasifs ou frotter trop vigoureusement, car cela pourrait abîmer la surface.

Garantie limitée

Cette garantie offerte à l'acheteur initial couvre les défauts de matériaux et de fabrication de ces meubles de terrasse, pourvu que ceux-ci soient bien entretenus et utilisés à des fins personnelles et résidentielles seulement. Les cadres seront garantis contre les défauts de matériaux et de fabrication pendant deux (2) ans.

AUSTRALIE : Nos articles sont offerts avec des garanties qui ne peuvent connaître d'exclusions au regard de la loi australienne sur la protection des consommateurs. Vous avez droit au remplacement ou au remboursement en cas de défaillance majeure de votre article ainsi qu'à une compensation en cas de perte ou de dommage prévisible. Vous avez aussi droit à la réparation ou au remplacement de l'article s'il n'est pas d'une qualité acceptable et que la défaillance n'est pas majeure.



Base de granito para sombrilla de 27 kg / 59.5 lb

ITM. / ART. # 1713402

**IMPORTANTE: CONSERVE PARA FUTURA REFERENCIA. LEA
CUIDADOSAMENTE
ESTE PRODUCTO ESTÁ DESTINADO PARA USO COMERCIAL Y DOMÉSTICO EN EXTERIORES
ÚNICAMENTE**

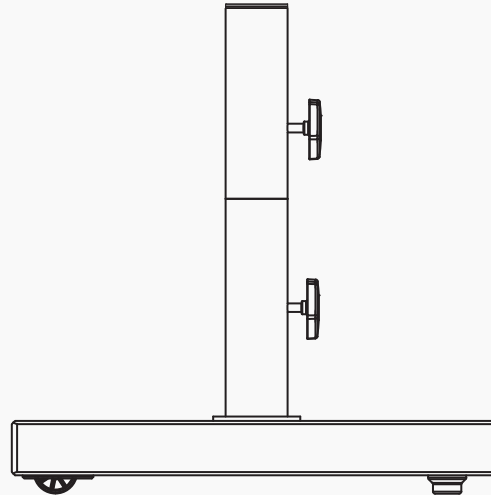
**¿Preguntas, problemas o piezas faltantes?**

Antes de regresar el producto a la tienda, llame a nuestro departamento de Servicio al Cliente al 1-888-690-9800 o envíe un correo electrónico a service@sunvilla.com, de lunes a viernes, de 8:00 am a 5:00 pm, hora del Pacífico de E.U.A o de 11:00 am a 8:00 pm, hora del Este de E.U.A. Inglés y español.

PREPARACIÓN





Antes de comenzar a ensamblar este producto, asegúrese que todas las piezas estén completas. Compare las piezas con el listado de contenido de piezas y de herramientas del empaque. No intente ensamblar el producto si faltase alguna pieza o si estuviera dañada. Si así fuera, no continúe y llame a nuestro centro de servicio al cliente. Tiempo estimado de ensamble: 10 minutos. Herramientas necesarias para el montaje: ninguna.

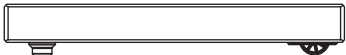

⚠ INFORMACIÓN DE SEGURIDAD

Por favor lea con atención este manual completo antes de ensamblar o instalar el producto. Los niños no deben participar en la operación, el ensamblaje, remoción o desmontaje del producto.

Lista de piezas

⚠ ADVERTENCIA Para evitar daños a su nuevo paraguas, utilice la caja de cartón u otra superficie blanda, como una alfombra, como superficie de trabajo para evitar daños al producto durante el montaje.

PIEZA NÚM.	DESCRIPCIÓN	CANT.	
A	 Base	1	
B	 Tubo 2 piezas	1	
C	 Botón	2	
D	 (Pre-ensamblado en la parte B)	∅38 mm (1.50 in) Cuello interior	1
E	 (Pre-ensamblado en la parte B)	∅48 mm (1.88 in) Cuello exterior	1

PIEZA NÚM.	DESCRIPCIÓN	CANT.
AA	 Perno	2
BB	 Llave hexagonal	1

IMPORTANTE: Conserve para futura referencia, lea cuidadosamente

Ensamblaje

Paso 1

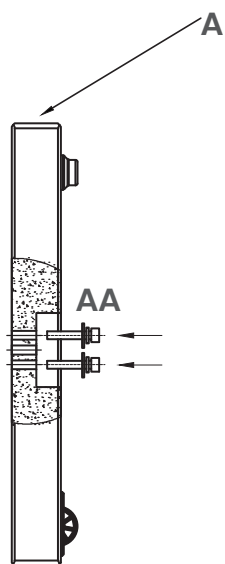

Pase AA a través de los agujeros en el medio de la base A.

Paso 2

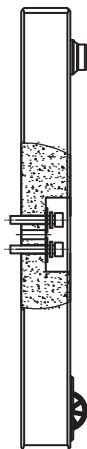

Paso 3

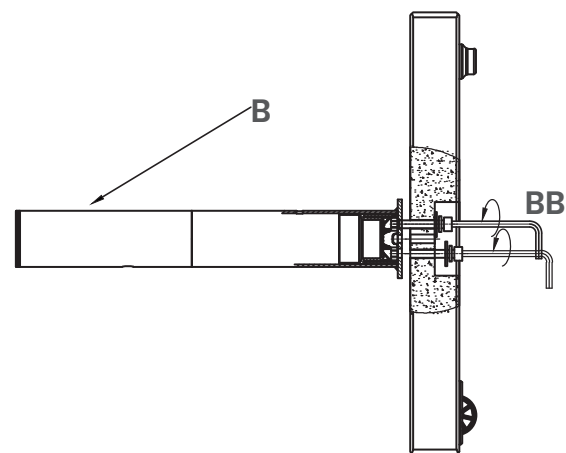

Fije el tubo de paraguas B a la base A, alineando los orificios de los pernos. Una vez que se hayan instalado todos los pernos, apriételos firmemente con la llave hexagonal BB.

Ensamblaje (Cont.)

Paso 4

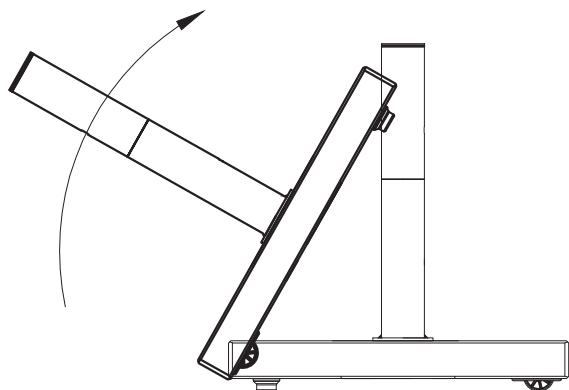

Paso 5

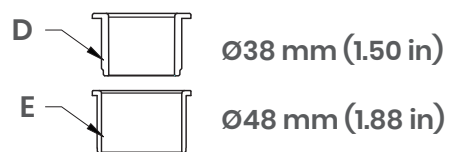

Importante: La base puede ajustarse a diámetros de postes de sombrilla de hasta $\text{Ø}48 \text{ mm / 1.88 in}$.

Paso 6

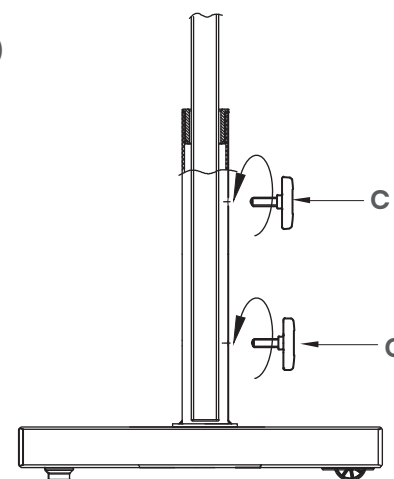

Importante: Evite apretar demasiado los botones C firmemente para evitar rayar el poste de paraguas.

Ensamblaje (Cont.)

Paso 7

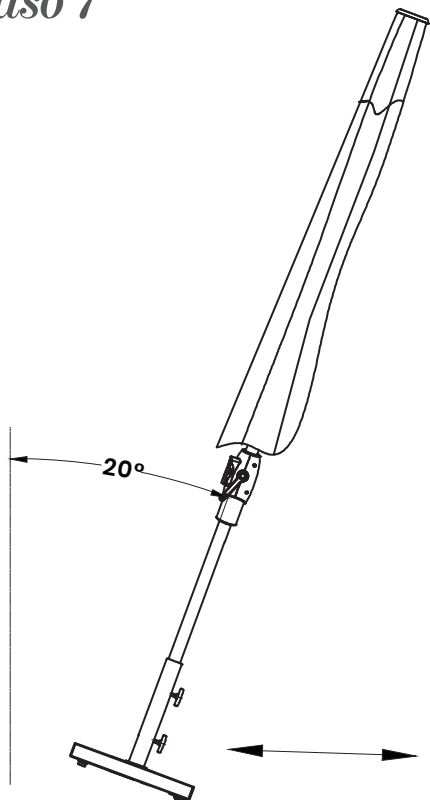

Importante: Incline el paraguas en la dirección de la rueda para moverse.
El ángulo no debe exceder los 20°.

La base se utiliza por debajo de la mesa

Paso 1

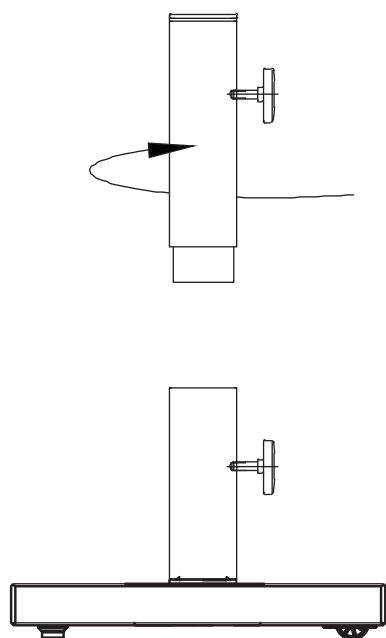

Paso 2

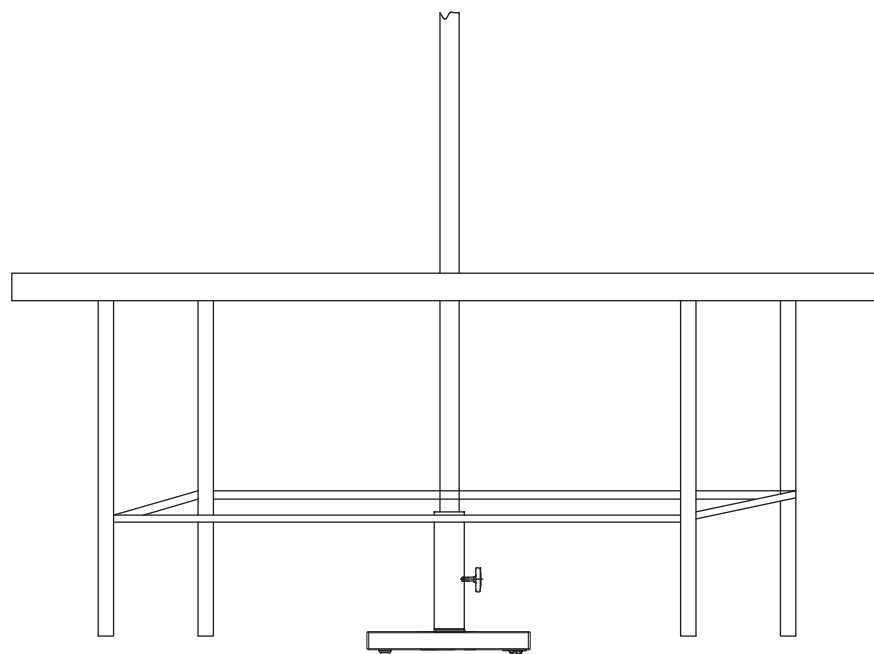

Cuidados y mantenimiento

Armazón

Lave a mano con jabón suave y enjuague bien con agua. Seque con un paño suave.
No use limpiadores abrasivos ni talle muy fuerte ya que esto puede dañar la superficie.

GARANTÍA LIMITADA

Esta garantía se extiende al comprador original y aplica para defectos en materiales y mano de obra de sus muebles para patio siempre y cuando sus muebles se hayan conservado con cuidado y hayan sido utilizados para propósitos personales y residenciales. Los armazones están garantizados de estar libres de defectos en materiales o mano de obra por un período de dos (2) años.
AUSTRALIA: Nuestros productos cuentan con garantías que no se pueden excluir bajo las Leyes del Consumidor de Australia. Usted tiene derecho a un cambio o devolución en caso de un fallo importante y a una compensación por cualquier otra pérdida o daño razonablemente previsible. También tiene derecho a la reparación o reemplazo de los bienes, si éstos no cumplen con una calidad aceptable y el fallo no constituye un fallo importante.

SUNVILLA

Distributed by:
Costco Wholesale Corporation
P.O. Box 34535
Seattle, WA 98124-1535
USA
1-800-774-2678
www.costco.com

Costco Wholesale UK Ltd /
Costco Online UK Ltd
Hartspring Lane
Watford, Herts
WD25 8JS
United Kingdom
01923 213113
www.costco.co.uk

Costco Wholesale Japan Ltd.
2 Kakuchi, 2 Gaiku, Kaneda-Nishi
361 Urikura, Kisarazu shi
Chiba, 292-0007 Japan
0570-200-800
www.costco.co.jp

Costco Wholesale Sweden AB
Box 614
114 11 Stockholm
Sweden
www.costco.se

Costco Wholesale Canada Ltd.*
415 W. Hunt Club Road
Ottawa, Ontario
K2E 1C5, Canada
1-800-463-3783
www.costco.ca

* faisant affaire au Québec sous
le nom les Entrepôts Costco

Costco Wholesale Spain S.L.U.
Polígono Empresarial Los Gavilanes
C/ Agustín de Betancourt, 17
28906 Getafe (Madrid) España
NIF: B86509460
900 111 155
www.costco.es

Costco Wholesale Korea, Ltd.
40, Iljik-ro
Gwangmyeong-si
Gyeonggi-do, 14347, Korea
1899-9900
www.costco.co.kr

Importado por:
Importadora Primex S.A. de C.V.
Blvd. Magnocentro No. 4
San Fernando La Herradura
Huixquilucan, Estado de México
C.P. 52765
RFC: IPR-930907-S70
(55)-5246-5500
www.costco.com.mx

Costco Wholesale Iceland ehf.
Kauptún 3-7, 210 Gardabaer
Iceland
www.costco.is

Costco Wholesale New Zealand Limited
2 Gunton Drive
Westgate
Auckland 0814
New Zealand
www.costco.co.nz

Costco Wholesale Australia Pty Ltd
17-21 Parramatta Road
Lidcombe NSW 2141
Australia
www.costco.com.au

Costco France
1 avenue de Bréhat
91140 Villebon-sur-Yvette
France
01 80 45 01 10
www.costco.fr

Costco (China) Investment Co., Ltd.
Room 01 Mezzanine
No. 5178, Kang Xin Highway
Pudong New District
Shanghai
China 201315
+86-21-6257-7065

MADE IN CHINA
FABRIQUÉ EN CHINE
HECHO EN CHINA